

LISTA DE FERROS

N	Ø (mm)	QUANT.	COMPRIMENTOS	
			UNIT.(cm)	TOTAL(m)
1	25	72	515	371
2	25	72	1145	824
3	12.5	90	640	576
4	12.5	2	18192	364
5	12.5	32	85	27
6	12.5	2	540	11
7	10	12	1200	144
8	10	12	275	33
9	25	10	440	44
10	25	10	525	53
11	12.5	15	400	60
12	12.5	18	400	72

RESUMO AÇO CA50A

Ø (mm)	COMPR. TOTAL(m)	PESO	
		(kg/m)	(kg)
10	177	0.630	112
12.5	1110	1.000	1110
25	1292	4.000	5167
TOTAL (kg)			6389

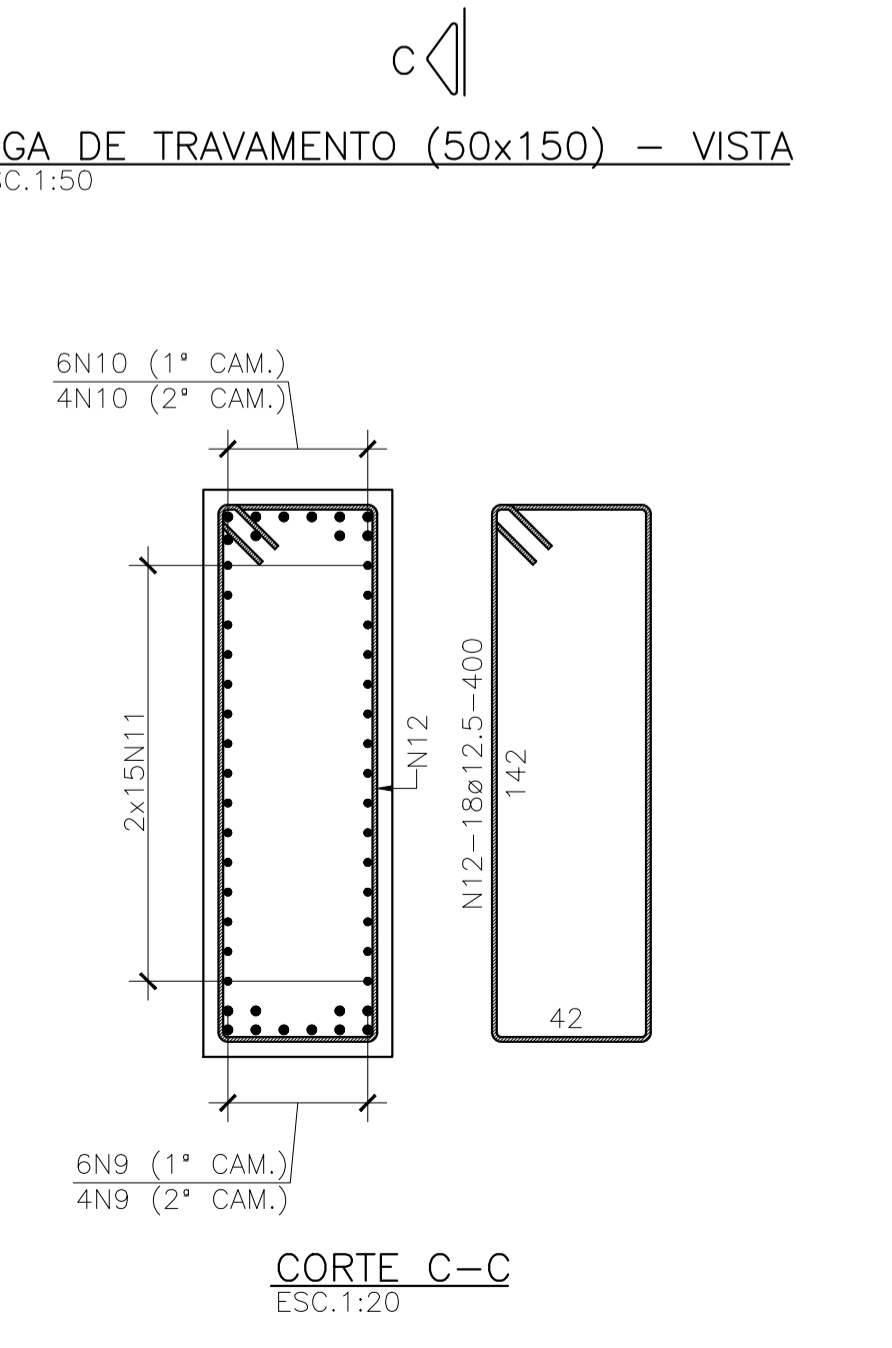
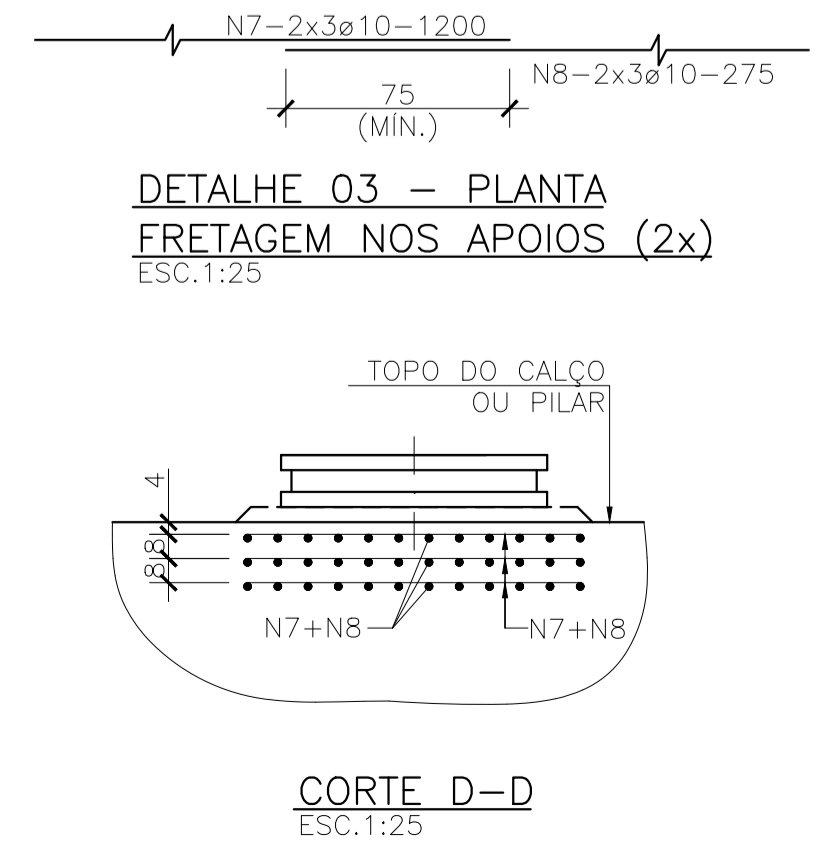
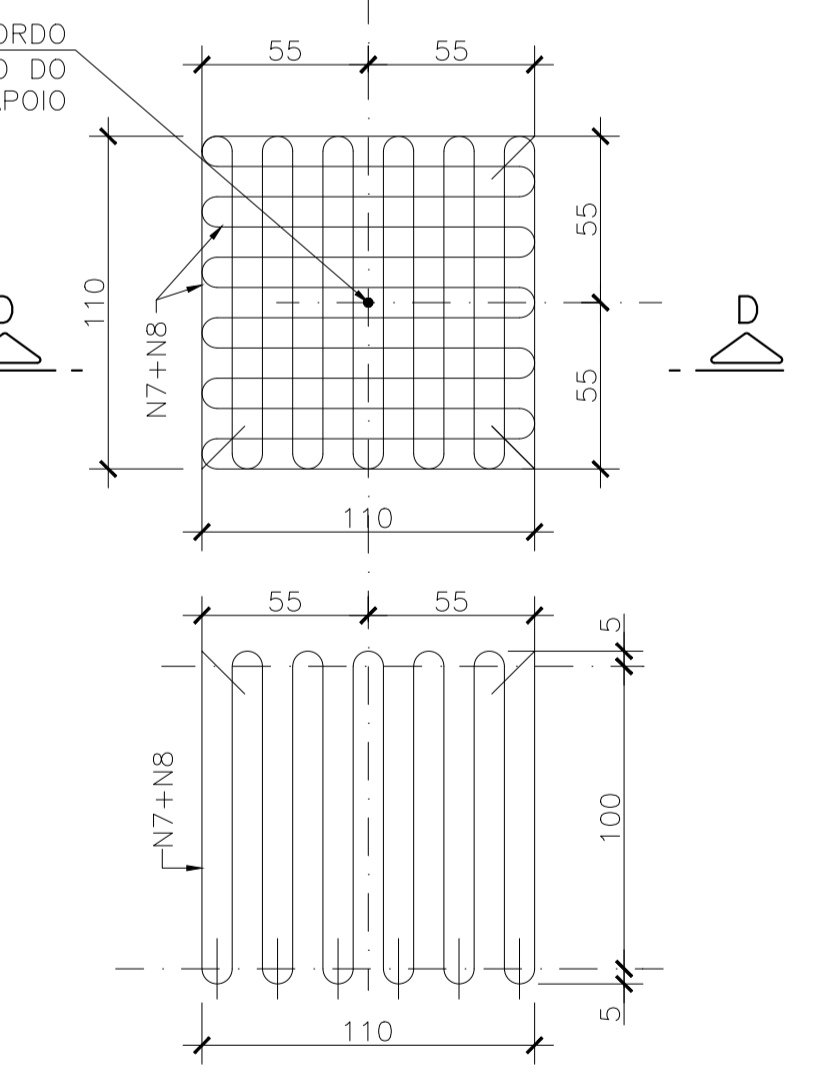
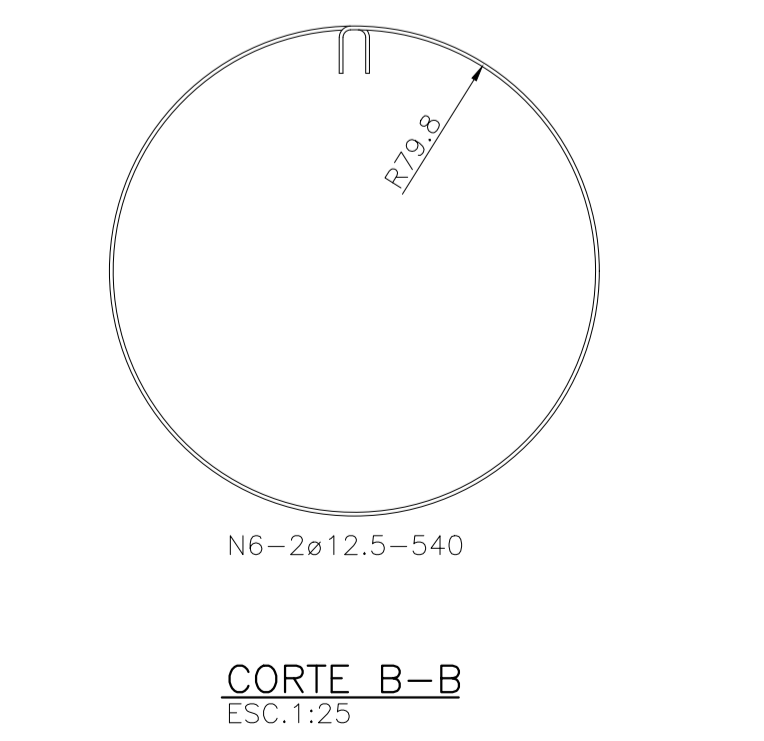
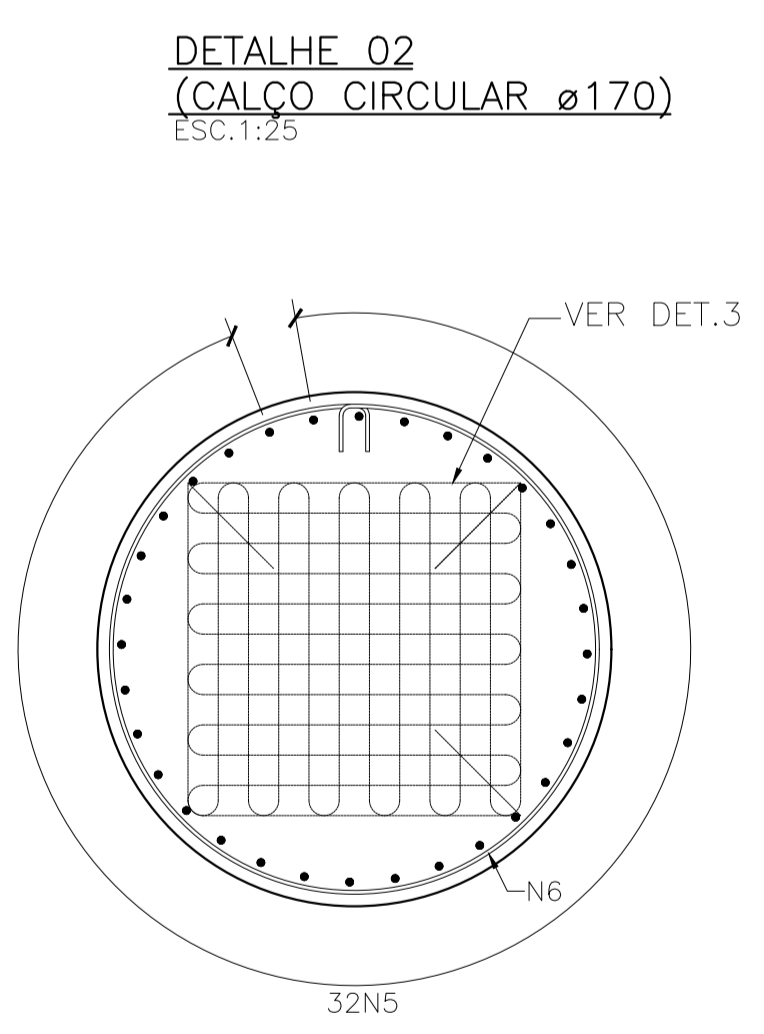
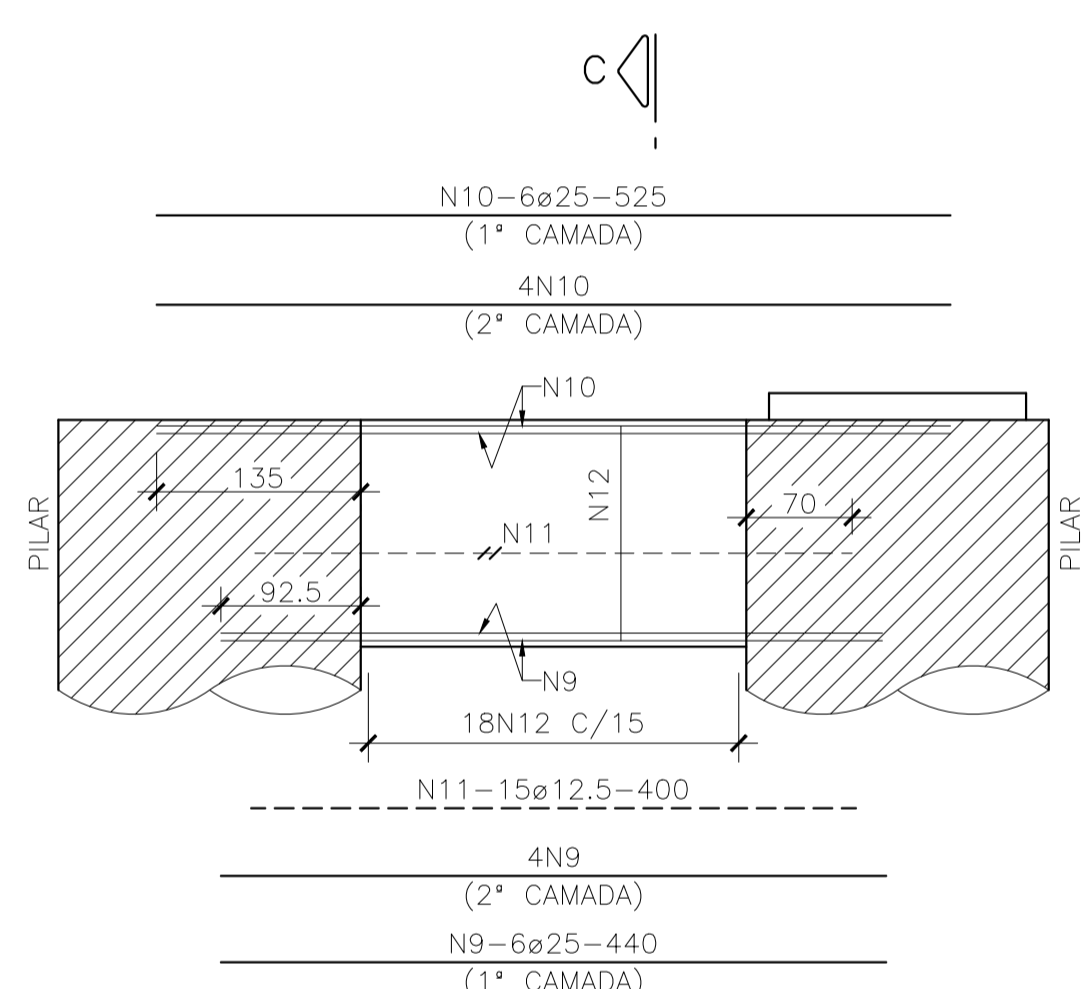
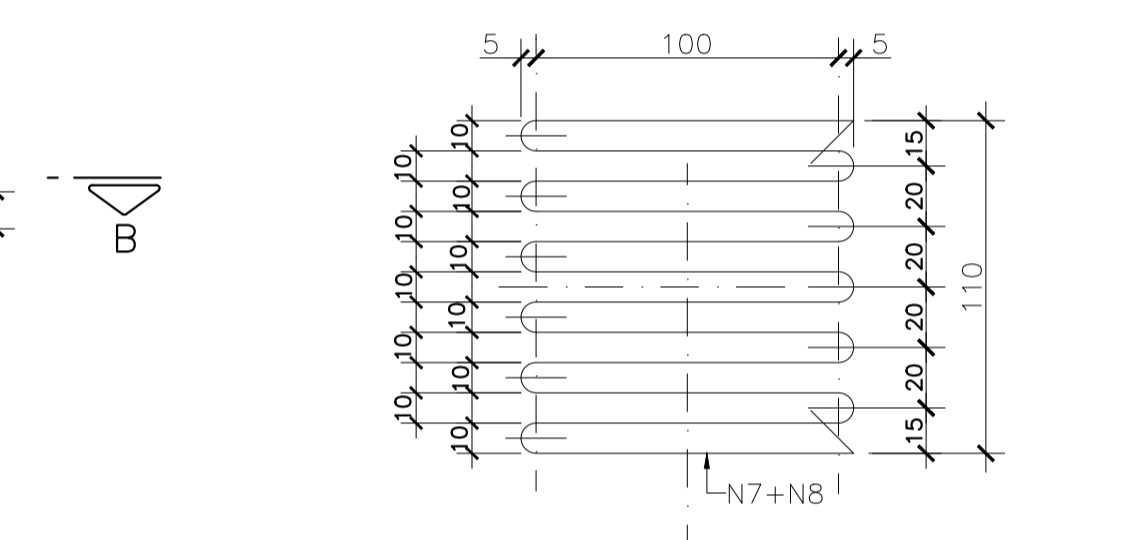
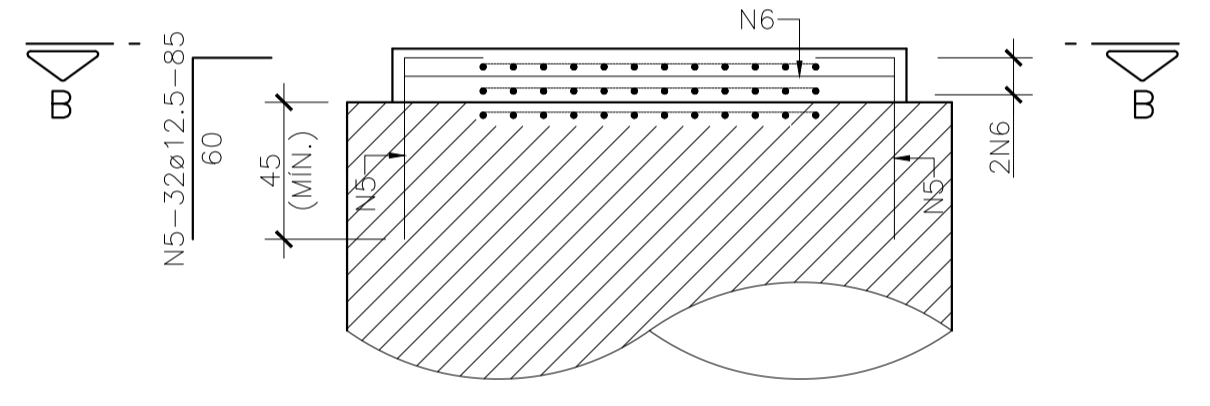
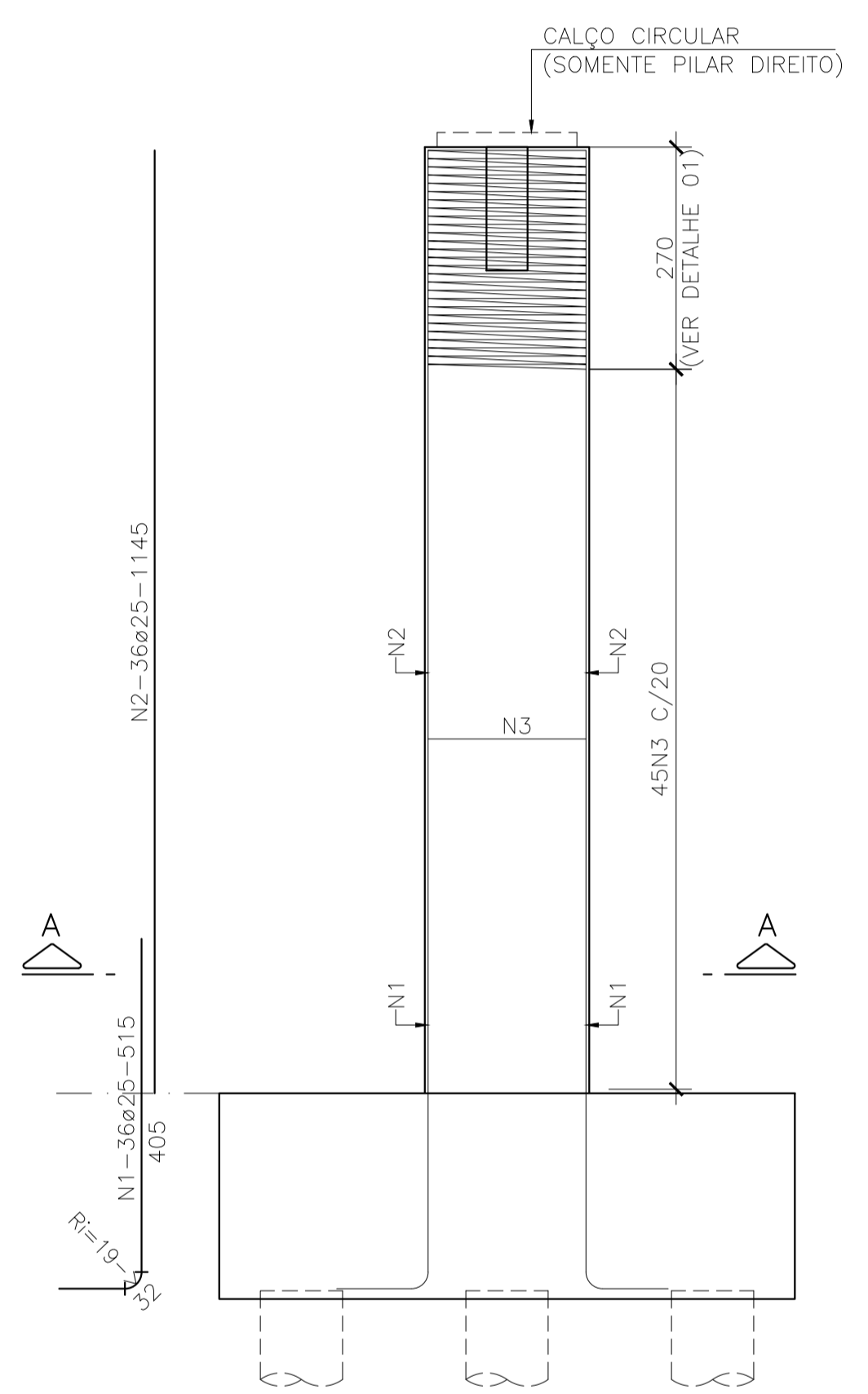

**NOTAS:**

- 1 - MEDIDAS EM CENTIMETRO, BITOLAS EM MILÍMETRO, EXCETO ONDE INDICADO.
- 2 - PARA DEMAIS NOTAS VER FOLHA 01.
- 3 - COBRIMENTO = 4.0 cm.
- 4 - CORTAR E ADAPTAR A FERRAGEM EM FUNÇÃO DA GEOMETRIA DA FORMA.
- 5 - ADOTAR ESPAÇADORES PARA GARANTIR O COBRIMENTO DA ARMADURA.
- 6 - DOBRAMENTO DAS BARRAS CONFORME NBR-6118.

1	12/04/23	INDICAÇÃO DOS NOMES DOS PILARES	MML	MHAC
0	10/03/23	EMIÇÃO INICIAL	GSV	MHAC
REV.	DATA	DESCRIÇÃO	DESENHO	APROVADO

MAPA DE ARTICULAÇÃO

**ACESSO A RODOVIA SOB JURISDIÇÃO DO DER-MG**

PROJETO ELABORADO DE ACORDO COM A RECOMENDAÇÃO TÉCNICA RT-04.16.d

Identificação: Intervenções Viárias MGC356

Rodovia: MGC356 Trecho: Entrº MG030 (Nova Lima) "Trecho Urbano" - Entrº BR040 (A) (Anel Rodoviário de Belo Horizonte) "Trecho Urbano"

Localização: Km 5,8 Município: Belo Horizonte

Jurisdicção: 1º URG - Belo Horizonte

Processo/Protocolo nº: 2300010112921/2024-61 Data: -

Autorização para Elaboração do Projeto nº: - Data: -

Interessado: Prefeitura Municipal de Nova Lima/MG

Marcelo Henriques Pinto  
Prefeitura Municipal de Nova Lima/MG Data: / /20\_\_

CNPJ: 22.934.889/0001-17

Projelista: Engº Glaucio Antônio Melo Oliveira

Glaucio Antônio Melo Oliveira Data: -

CREA: 86.997/D Região: MG Tel.: (31) 3347-1793

Endereço: Av. Oscar Niemeyer, Nº 500/804, Vale do Sereno.

CEP nº: 34.006-049 Cidade: Nova Lima Estado: Minas Gerais

**ANÁLISE DO PROJETO**

Gerência de Projetos de Obras de Arte Especiais

Engº Wiliam Barros Valamiel Data: / /20\_\_

Diretoria de Construção

Engº Anderson Tavares Abras Data: / /20\_\_

Chefe da 01ª UCRG - Belo Horizonte

CIENTE

Engº Glaucio Lopes Dornas Data: / /20\_\_

Termos de Aprovação, de Licenciamento e de Compromisso e Responsabilidade nº: PROJETO EXECUTIVO ESTRUTURAL DO VIADUTO PILARES DO APOIO 01 E VIGA DE TRAVAMENTO - ARMAÇÃO

Revisão: 01

Folha: 42/70